



# Søknad om tillatelse til:

- Mottak og mellomlagring av returafalt
- Mottak og mellomlagring av betongrester

*Søknadsskjema for bedrifter som mottar returafalt og/eller betongrester*

Utfylt skjema skal sendes Fylkesmannen i Møre og Romsdal. Det vil som oftest være nødvendig å benytte vedlegg til skjemaet. Det framgår av skjemaet når opplysninger skal gis i vedlegg. Vedlegg skal også benyttes ved plassmangel i tabeller. Vedlegg skal nummereres i samsvar med punktene i skjemaet. Utfylt skjema kan enten sendes elektronisk til [fmmrpostmottak@fylkesmannen.no](mailto:fmmrpostmottak@fylkesmannen.no) eller som vanlig post til Fylkeshuset, 6404 Molde.

Sjema nr. 1/2014

## 1 Opplysninger om søkerbedriften

### 1.1 Navn, adresse mv.:

Bedriftens navn ....	As Bredesen Graving & Transport	Telefon sentralbord
Gateadresse.....	Industriveien 41	71692080
Postadresse.....	Industriveien 41, 6600 Sunndalsøra	Telefon kontaktperson
Postnummer, -sted	6600, Sunndalsøra	91740140
Kontaktperson .....	Jørgen Bredesen	

1.2 Kommunenavn

1.3 Bransjenr. (NACE-kode(r))

1.4 Foretaksnr. ...   
Bedriftsnr. ...

### 1.5 Søknaden gjelder:

- Nyetablering  Endring av virksomhet/produksjon

1.6 Dato(er) for start av ny virksomhet eller produksjonsendring.....

1.7 Dato for eventuell foreliggende tillatelse (dersom søknad om endring)

1.8 Hovedaktiviteten ved anlegget er:   
Dato for en eventuell tillatelse til denne aktiviteten

## 2 Lokaltet

2.1 Gårdsnr. ...  Bruksnr. ...

2.2 Koordinater (Euref 89 UTM-sone 32):  

Nord (7 siffer): 6240'14.1	Øst (6 siffer): 0832'34
-------------------------------	----------------------------

 Kart over området der lagerområdet er merket av, må legges ved.

2.3 Avstand til nærmeste bebyggelse .....   
 Avstand til nærmeste bolig.....  Type bebyggelse...   
 Type bolig.....

Liste med navn og adresse til de nærmeste naboene skal gis i vedlegg.

2.4 Er området regulert til industri? Ja  Nei  Annet

2.5 Resipient ved mulig avrenning til vann (navn på elv eller vann/sjøområde).....

## 3 Produksjonsforhold

3.1 Avfall som kommer inn til anlegget:

Type avfall (returasfalt eller -betong)	Mengde (tonn) pr. år	
	I dag	Søkes om
Asfaltrester	0	10 000
Betongrester	0	10 000

3.2 Avfallsfraksjoner som sendes ut fra anlegget:

Fraksjon (returasfalt eller -betong)	Mengde pr. år (tonn)		Disponeringsmåte	Evt. nærmere spesifisering av avfallet
	I dag	Søkes om		
Asfaltfraksjoner	0	10 000	Veigrus	0-16 mm
Betongrester	0	10 000	Fyllmasse	0-150 mm

3.3 Medfører avfallshåndteringen/-disponeringen fare for forurensning/ulemper i omgivelsene (inkl. forsøpling)?

Ja, beskrivelse vedlagt  Nei

Er det gjennomført/planlagt tiltak for å begrense forurensningene/ulempene?

Ja, beskrivelse vedlagt  Nei

3.4 Forekommer klager på hvordan avfall sorteres eller lagres?

Ja, beskrivelse vedlagt  Nei

#### 4 Underskrift

Sted: ..Sunndalsøra.....	Dato: .....16.09.2015.....
Underskrift: ..... <i>Froj Bæler</i> .....	BREDESEN Graving & Transport AS Aut. Maskinentreprenør 6600 SUNNDALSØRA

#### 5 Vedlegg

Vedlegg nr.	Innhold
1	<b>Kart med angivelse av lagerområde, og kommentar til naboforhold</b>

#### Vedleggene skal minst omfatte:

- Kart i ulike målestokker ( gjerne 1:50000, 1:5000 og 1:1000) der område for lagring av asfalt og/eller betong er avmerket. På [www.gislink.no](http://www.gislink.no) kan man finne ulike kart. Der finnes også koordinater (øst er merket X, og nord er merket Y).
- Liste over naboer.

## Kart over lagerområdet:

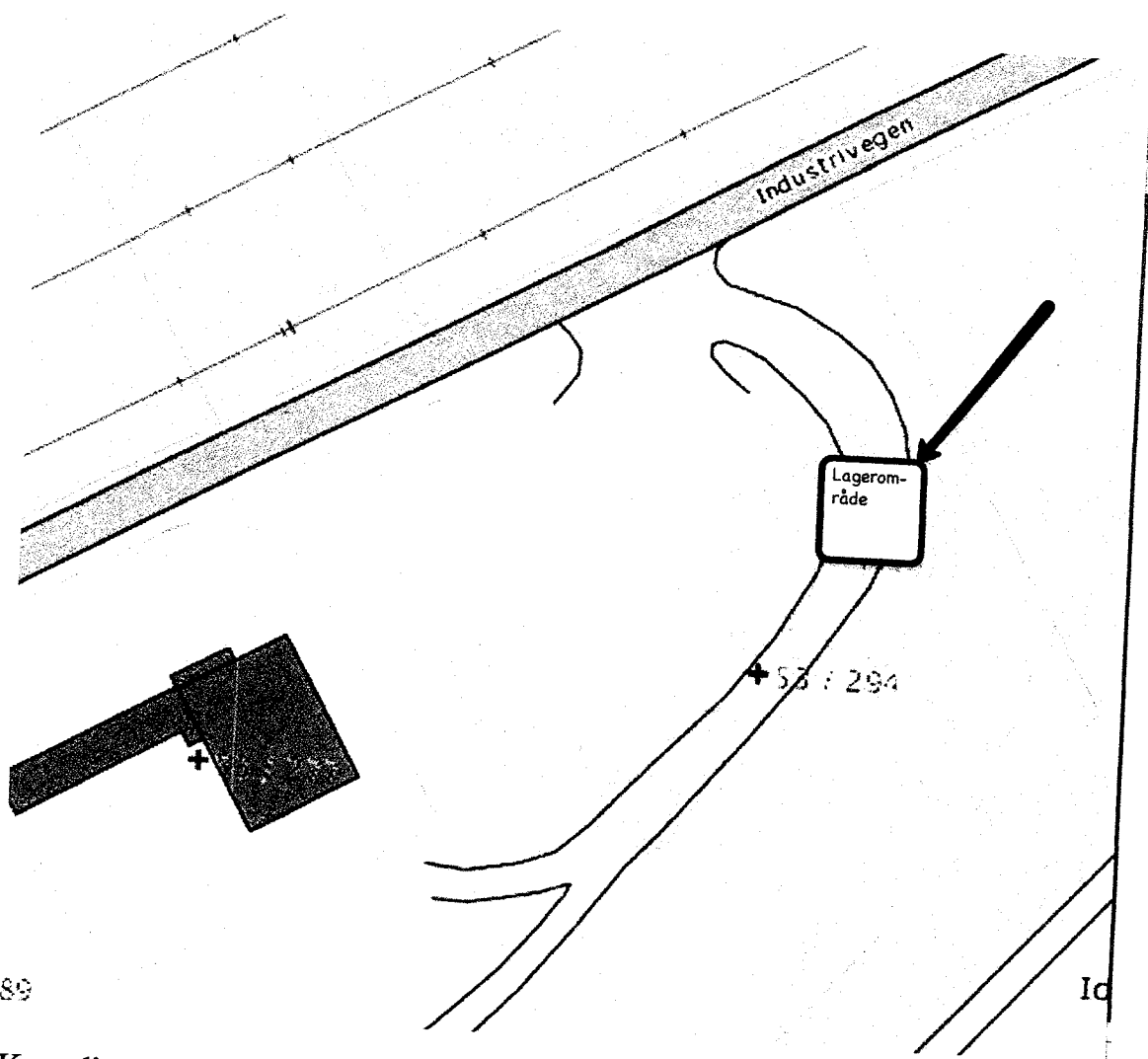

Koordinatreferanse:

<b>62 40'14.1"N 08 32'34.6"Ø</b>
Eiendom: 1563-53/294
Kommune: 1563 - Sunndal
<b>Funksjoner</b>
<u>Marker eiendom</u>
<u>Vis mer informasjon om eiendommen</u>

### Kommentar til naboforhold.

Lagringsområdet er på et Industriområde med tilsvarende aktiviteter. Alle naboeiendommer beregnet for boliger ligger på andre siden av RV 62, og med minsteavstand 300 meter fra lager/knuseplass.